

WANNEER HET WAARSCHUWINGSLAMPJE OPLICHT

VERVANG HET BUITENSTE ELEMENT VAN HET MOTORLUCHTFILTER

Vervanging van het buitenelement moet worden uitgevoerd wanneer het symbool voor verstopping van het filter op het puntrasterdisplay verschijnt of om de 600 bedrijfsuren, wat het eerste is. Als het symbool verschijnt, moet u het element binnen één bedrijfsuur vervangen.

LET OP: Het buitenelement moet alleen vervangen worden wanneer het symbool voor verstopping verschijnt of op de aanbevolen onderhoudsintervallen. Reiniging van het filter wordt niet aanbevolen.

Het droge luchtfilter, gesitueerd onder de linkerzijde van de motorkap, bestaat uit een binnen- en buitenelement van papier in een gemakkelijk toegankelijke behuizing. Zie afbeelding 1.

1. De drie borgclips (1) Afb. 1 losmaken en het deksel van het luchtfiltersamenstel oplichten.
2. Het buitenelement (1) uit het luchtfiltersamenstel verwijderen door het uiteinde van het filter voorzichtig met de klok mee te draaien om de afdichting los te maken. Het filter vervolgens in een rechte lijn, niet in een hoek, uit het huis trekken, en ervoor zorgen dat het binnenelement op zijn plaats blijft.

LET OP: Het binnenelement niet verwijderen en er niet aankomen.

3. De binnenkant van het buitenelement inspecteren. Als er stof aanwezig is, dan is het buitenelement defect en dient het te worden vervangen. Het binnenste element (1) dient dan ook te worden vervangen.
4. Maak het buitenelement schoon volgens methode A of B, afhankelijk van de toestand van het element.
5. Verzekert u ervan dat het binnenelement (1) correct in het luchtfilterhuis is geplaatst voordat u het buitenelement installeert. Plaats het einddeksel terug en vergrendel de drie borgclips.

Indien het indicatielampje voor verstopping blijft branden, moet het binnenelement mogelijk worden vervangen.

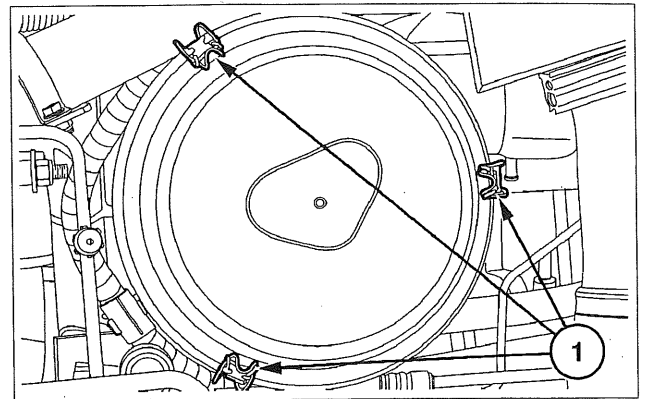

BRJ4933B 1

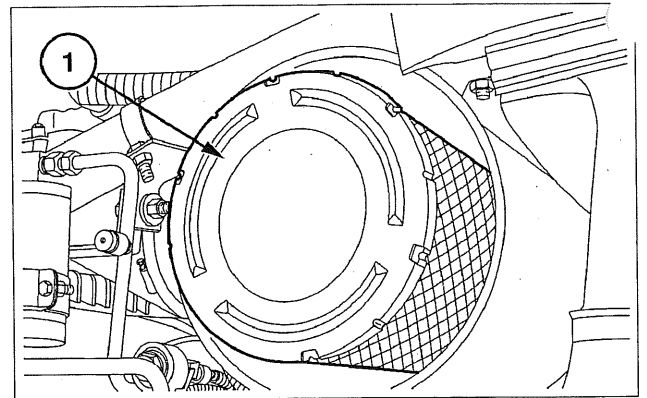

BRJ4934B 2

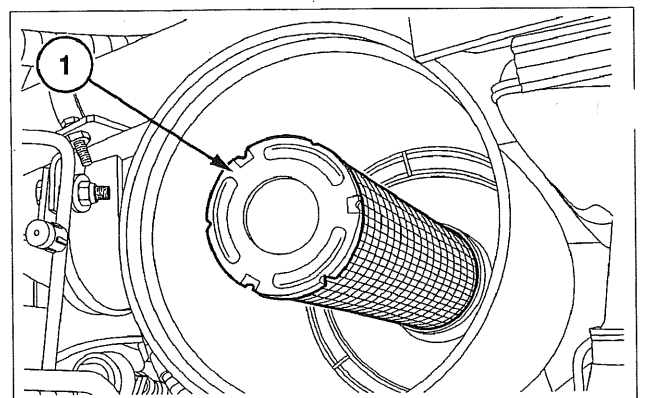

BRJ4935B 3